

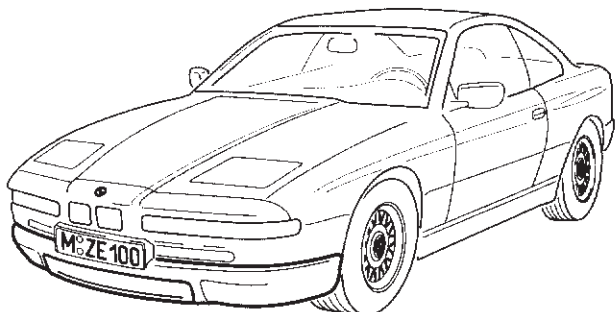

# Zubehör - Einbauanleitung



F 31 51 062

## Original BMW M Frontschürze BMW 8er-Reihe E31

Fachkenntnisse sind Voraussetzung.  
Einbauzeit ca. 1-2 Stunden, die je nach Zustand  
und Ausstattung des Fahrzeuges abweichen kann.

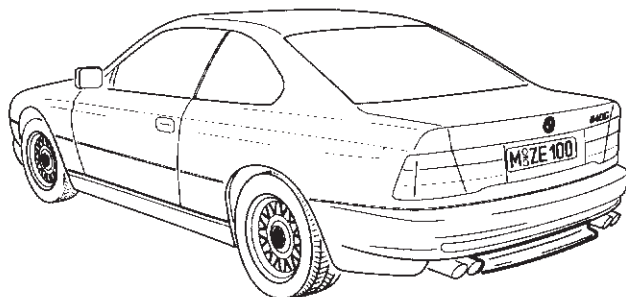

F 31 51 055

## Original BMW M Heckschürze BMW 8er-Reihe E31

Fachkenntnisse sind Voraussetzung.  
Einbauzeit ca. 1 Stunde, die je nach Zustand  
und Ausstattung des Fahrzeuges abweichen kann.



# Zubehör - Einbauanleitung

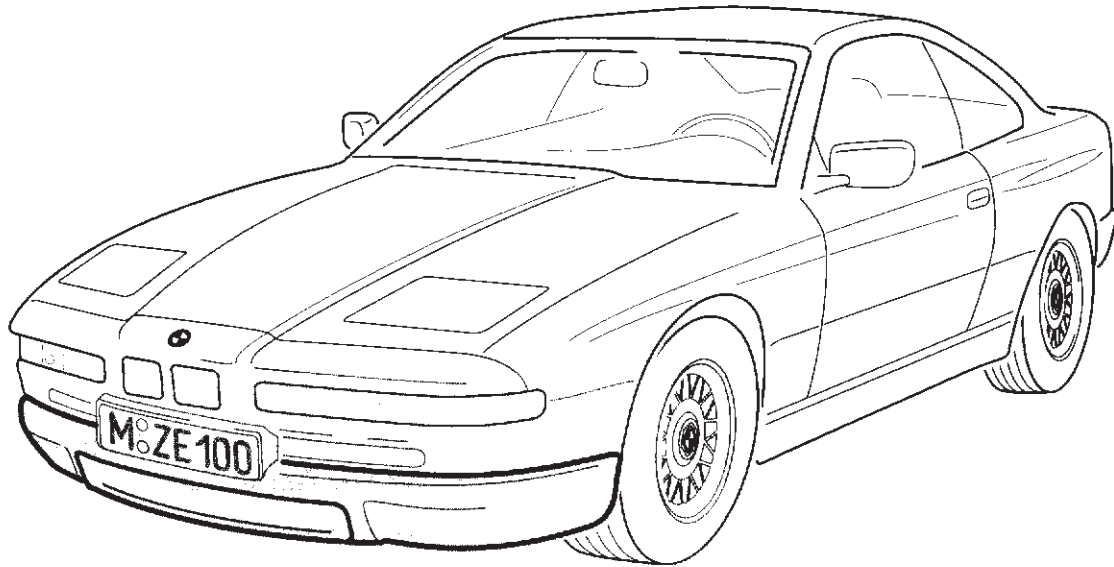

F 31 51 062

---

## Original BMW M Frontschürze BMW 8er-Reihe E31

Fachkenntnisse sind Voraussetzung.

Einbauzeit ca. 1 - 2 Stunden, die nach Zustand und Ausstattung des Fahrzeuges abweichen kann.

## Wichtige Sicherheitsinformationen

Aus fahrdynamischen Gründen ist nur der Anbau des kompletten Paketes (Frontschürze/ Heckschürze) zulässig. Eine Produkthaftung für Schäden, die aus Nichtbeachtung dieser dringenden Empfehlung entstehen, wird seitens der BMW AG abgelehnt.

## Lackierhinweis

Die Frontschürze und Anbauteile sind bereits grundiert und müssen lediglich mit dem entsprechenden Decklack überlackiert werden.

Arbeitsverfahren: Siehe BMW Lackieranweisung.

BMW-Acryl-Lack + 30 % Softface-Zusatz.

Maximale Temperatur bei Einbrennlackierung 40 °C.

## Erforderliches Werkzeug

Schlitzschraubendreher

Kreuzschraubendreher

3/8 Zoll Umschaltknarre

3/8 Zoll Verlängerung

3/8 Zoll Steckschlüsseinsatz 8 mm

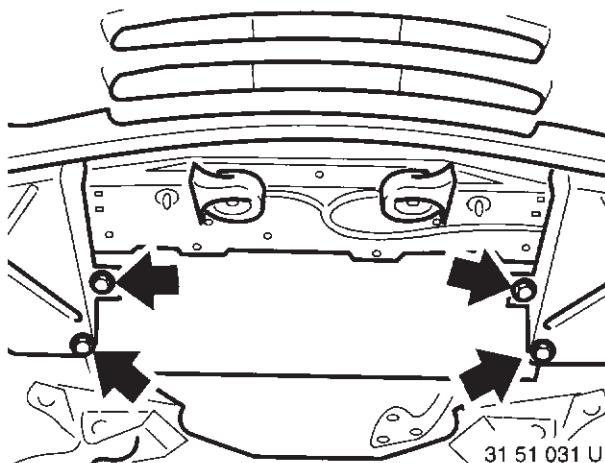

Schrauben (Pfeile) lösen und untere Verkleidung abnehmen.

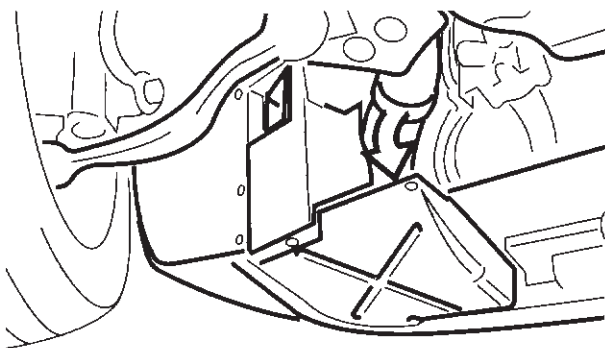

31 51 32 U

Schlauch für Generatorkühlung abziehen (Pfeil).

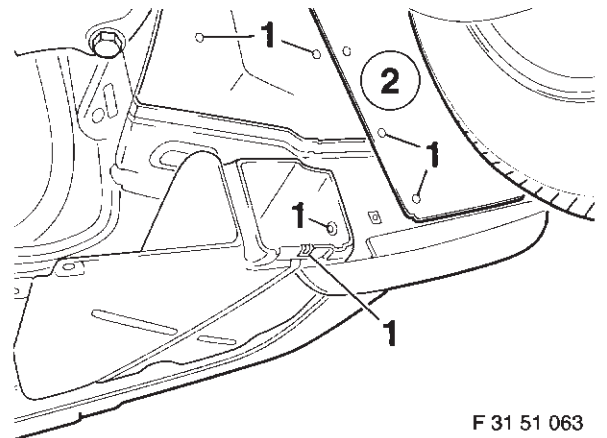

Schrauben (1) lösen und Radlaufabdeckung (2) abnehmen.

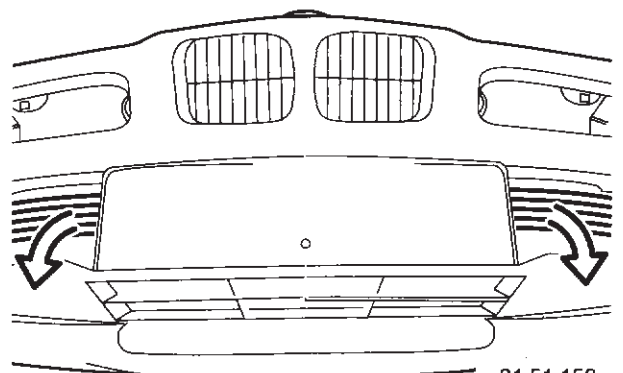

Abdeckung in Richtung Pfeile ziehen und ausclippen.

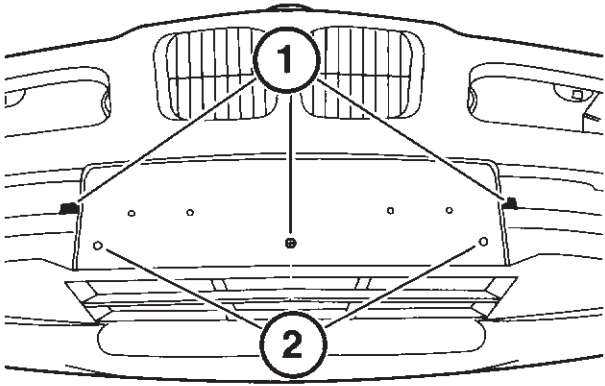

31 51 157

Schrauben (1) lösen, Stopfen (2) herausziehen und Kennzeichenunterlage abnehmen.

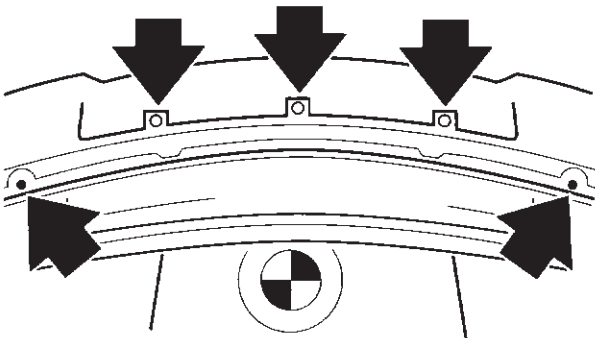

31 51 156

Schrauben an der Stoßstangenunterseite lösen (Pfeile).

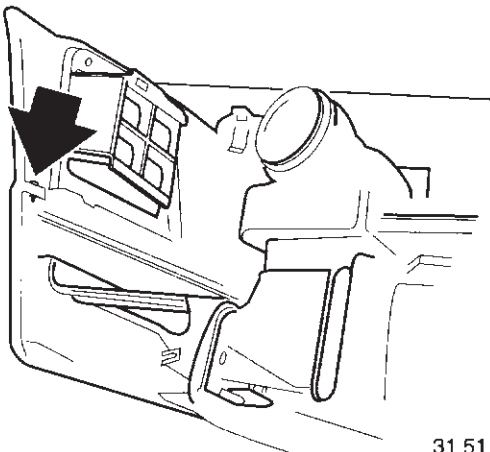

31 51 159

Sechskantschrauben links und rechts (Pfeil) lösen.

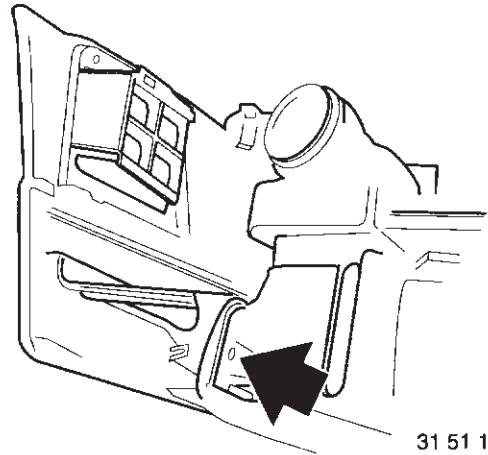

31 51 172

Stoßstangenunterteil nach vorne kräftig vom Stoßstangenoberteil abziehen. Die Befestigung (Pfeil) ist ein Clipsverschluß.

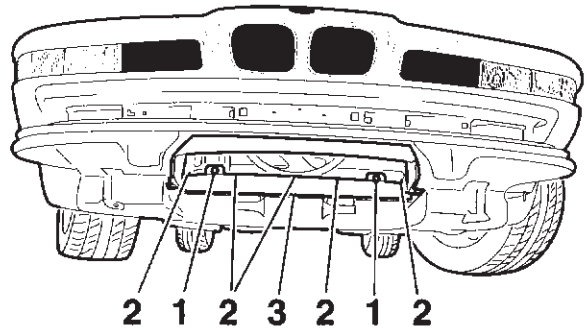

F 31 51 064

Sechskantschrauben (1) lösen. Niet (2) herausziehen und Luftführung (3) entfernen.

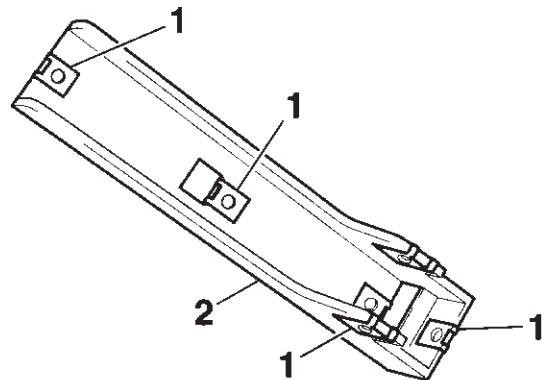

F 31 51 065

Halter (2) mit Blechmuttern (1) bestücken.

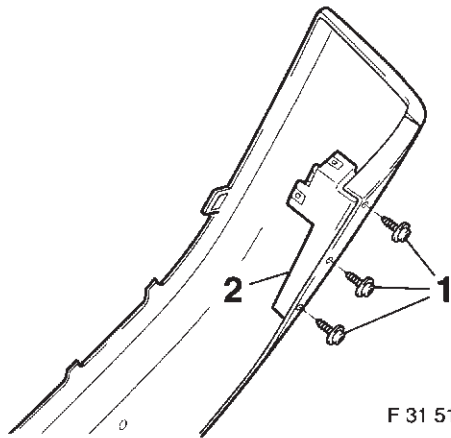

F 31 51 066

Halter (2) mit Kreuzschlitzschrauben (1) an der Frontschürze links und rechts befestigen.

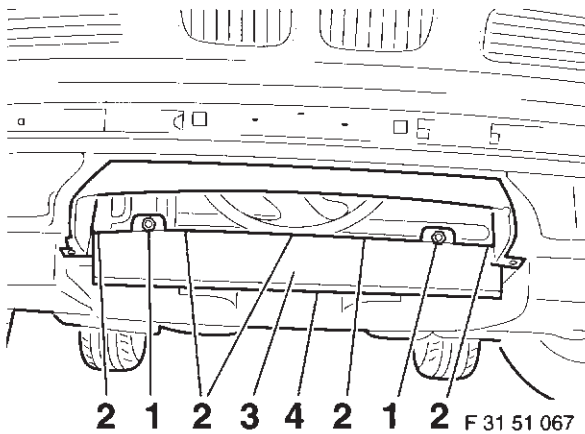

F 31 51 067

Neue Luftführung (3) mit Sechskantschraube (1) und Niet (2) befestigen.

**Hinweis**

Luftführungslippe (4) beim Einbau in die Frontschürze einführen.

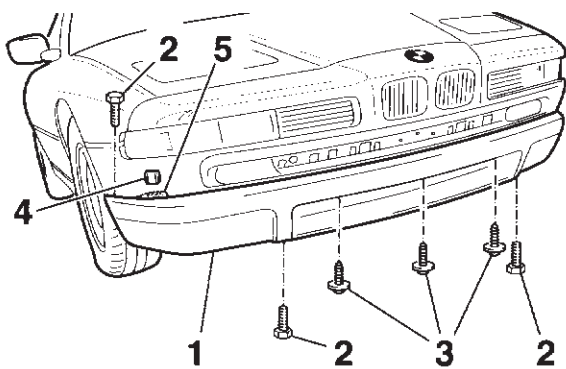

F 31 51 068

Frontschürze (1) aufschieben und mit Schrauben (2, 3) befestigen. Clips (4) in Nase (5) einstecken.

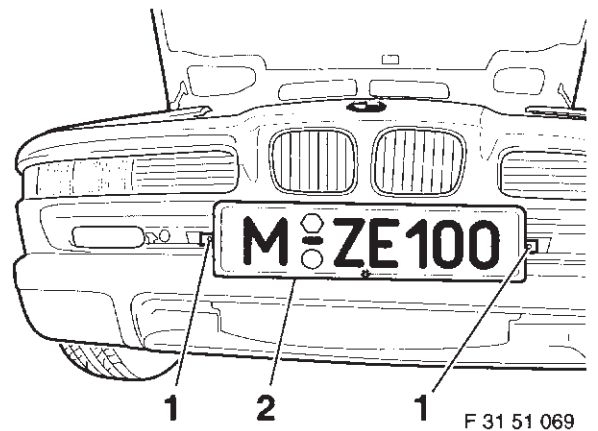

F 31 51 069

Stift der Kennzeichenunterlage (2) in Stoßstange einführen. Kennzeichenunterlage (2) mit Kreuzschlitzschrauben (1) befestigen.

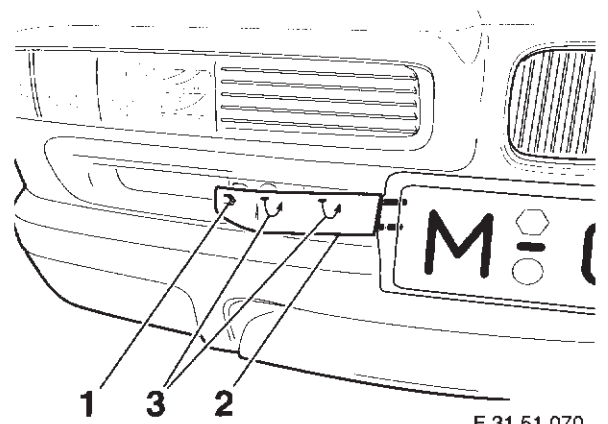

F 31 51 070

Klammer (1) in Abdeckung (2) einschieben. Haltebänder (3) in Stoßstangenoberseite einstecken und Verkleidung (2) eindrücken.

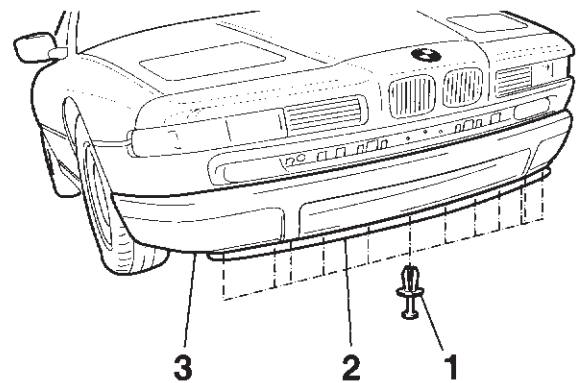

F 31 51 071

Lippe (2) mit Niet (1) an Frontschürze (3) befestigen.



## Zubehör - Einbauanleitung

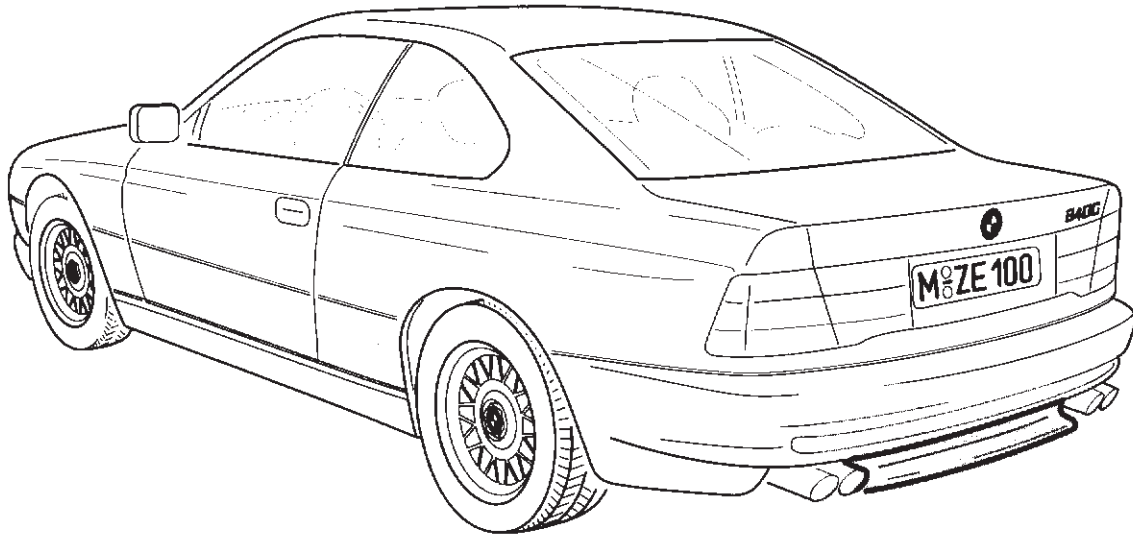

F 31 51 055

---

### Original BMW M Heckschürze BMW 8er-Reihe E31

Fachkenntnisse sind Voraussetzung.

Einbauzeit ca. 1 Stunde, die je nach Zustand und Ausstattung des Fahrzeuges abweichen kann.

## Wichtige Sicherheitsinformationen

Aus fahrdynamischen Gründen ist nur der Anbau des kompletten Paketes (Heckschürze/ Frontschürze) zulässig. Eine Produkthaftung für Schäden, die aus Nichtbeachtung dieser dringenden Empfehlung entstehen, wird seitens der BMW AG abgelehnt.

## Lackierhinweis

Die Heckschürze und Anbauteile sind bereits grundiert und müssen lediglich mit dem entsprechenden Decklack überlackiert werden.

Arbeitsverfahren: Siehe BMW Lackieranweisung.

BMW-Acryl-Lack + 30 % Softface-Zusatz.

Maximale Temperatur bei Einbrennlackierung 40 °C.

## Erforderliches Werkzeug

Schlitzschraubendreher

Schraubenschlüssel SW 10 mm

Bohrmaschine

Bohrer  $\varnothing$  5,5 mm

Körner

Hammer

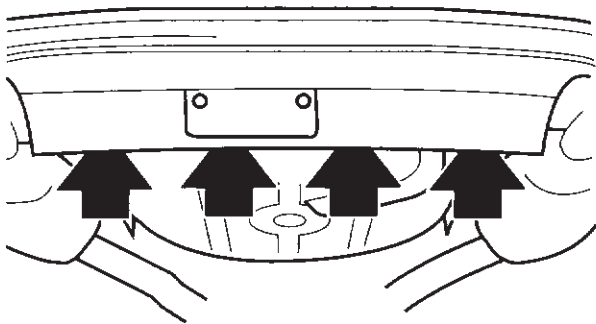

31 51 214

Heckschürze (Pfeile) aushaken.

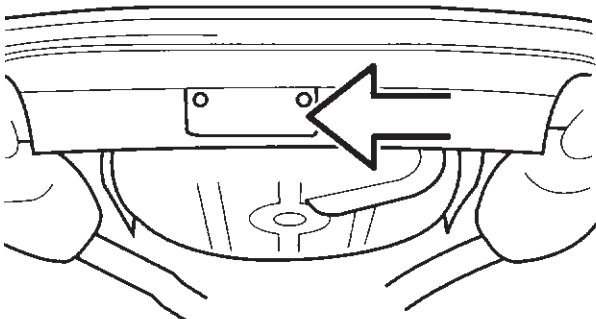

31 51 215

Heckschürze in Richtung Pfeil drücken und abnehmen.

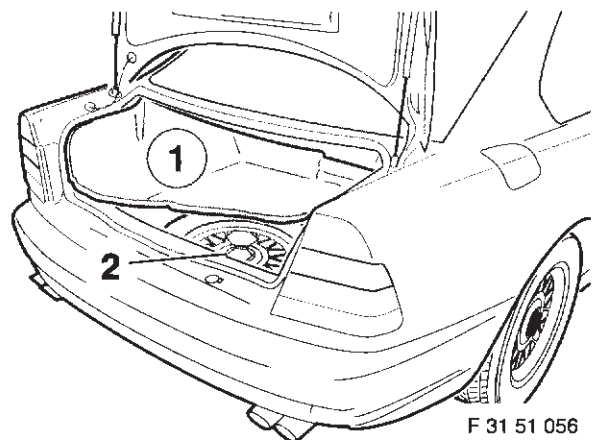

F 31 51 056

Gepäckraummatte (1) und Ersatzrad (2) entfernen.

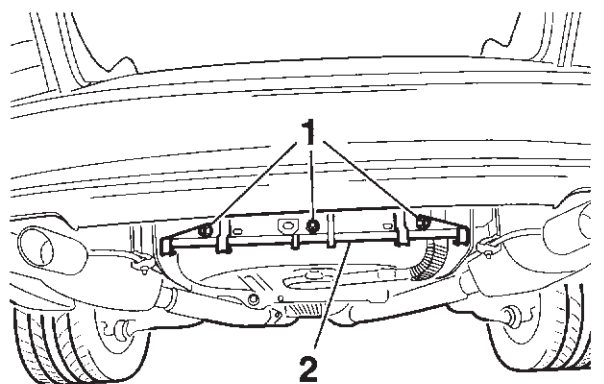

F 31 51 057

Kunststoffmutter (1) lösen und Halter (2) entfernen.

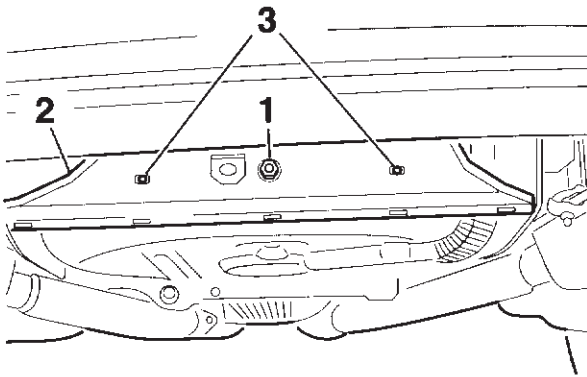

F 31 51 058

Neuen Halter (2) mit Kunststoffmutter (1) befestigen und waagrecht ausrichten. Lochmittelpunkte (3) ankörnen und mit Bohrer  $\varnothing$  5,5 mm durchbohren.

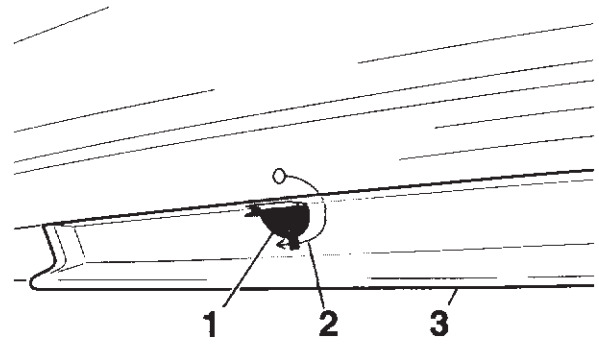

F 31 51 061

Halteband (2) in Abschleppösenendeckel (1) und Stoßstangenoberteil einstecken. Abschleppösenendeckel (1) in Heckschürze (3) eindrücken.

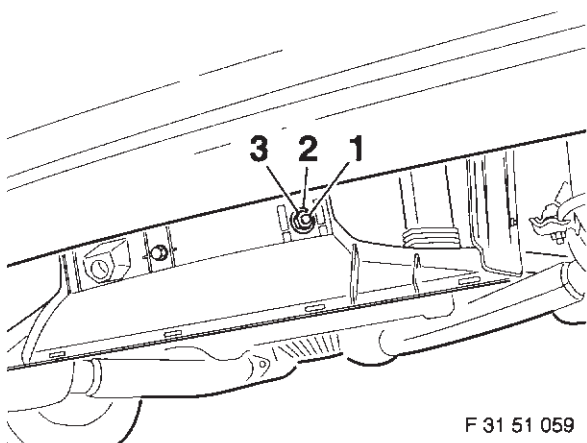

F 31 51 059

Sechskantschraube (1) M5x20 vom Ersatzradkasten durchstecken und Halter mit Unterlegscheibe (2) und Sechskantmutter (3) befestigen.

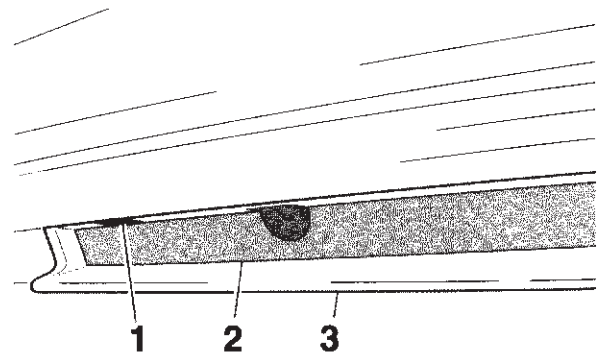

F 31 51 072

Hinweisschild (1) und Folie (2) auf Heckschürze (3) aufkleben.

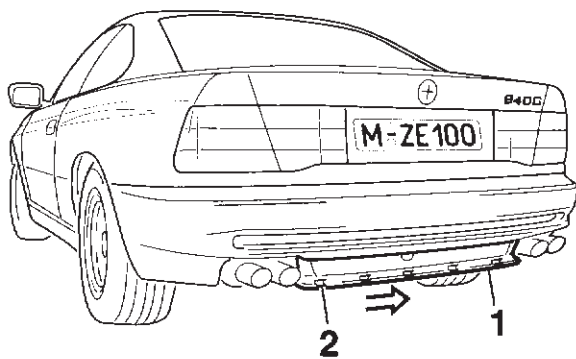

F 31 51 060

Heckschürze (1) einsetzen und in Richtung Pfeil drücken. Klammer (2) von hinten einstecken.



## **Wichtige Information!**

Verwenden Sie zu Ihrer eigenen Sicherheit ausschließlich Zubehörprodukte, die von BMW freigegeben sind.

Für von BMW nicht freigegebene Zubehörprodukte jedweder Art übernimmt BMW keine Haftung.

**Weiteres BMW-Zubehör,  
um aus einem BMW Ihren BMW zu machen,  
hält Ihr BMW-Händler für Sie bereit.**

---

## **Important information!**

For your own safety please use only accessory products released by BMW.

BMW will not guarantee for products of any kind not released by BMW.

**To turn a BMW  
into your very own BMW your BMW dealer  
will provide you with a wide range of BMW  
accessories.**